



SOLUZIONI AUTOMATICHE PER IL COLLAUDO DI SOSPENSIONI

Come **AEPI Special Division** ci siamo specializzati nella realizzazione di soluzioni automatiche personalizzate per la panificazione. Tutte le nostre soluzioni sono integrabili ed adattabili all'interno di linee già preesistenti, oppure in grado di lavorare stand alone.



La soluzione si compone di una cabina con all'interno un **banco di collaudo** tramite il quale viene riprodotta la velocità che il pneumatico dovrà sopportare in strada.

L'applicazione è totalmente **fonoassorbente**, **isolante al fuoco**, dotata di un **ingrassatore automatico** e prevista di **sistema completo di aspirazione e ventilazione**.

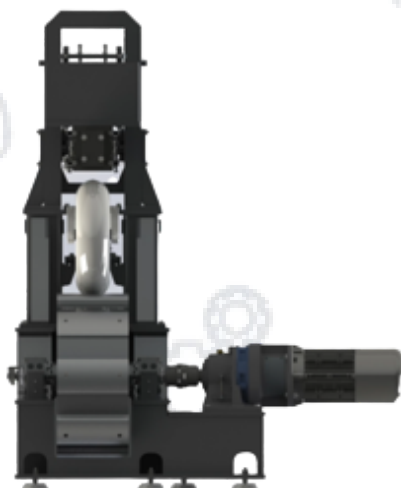

L'estrema flessibilità permette di testare sospensioni sia nel mondo del **motorsport** che del **motociclismo**, specialmente per:

- Veicoli industriali e ferroviari;
- Veicoli racing e da competizione;
- Veicoli sport e touring.



AUTOMATIC SOLUTIONS FOR TESTING OF AUTOMOTIVE SUSPENSIONS

AEPI Special Division is specialized in customized automatic for durability testing of shock absorbers and suspensions solutions. All our solutions can be integrated and adapted into existing lines or can work stand alone.



The solution consists of a cab with a **test bench** inside, through which the speed that the tyre will have to withstand on the road is reproduced.

The application is totally **sound-absorbing**, **fire-insulating**, equipped with an **automatic grease gun** and provided with a **complete suction and ventilation system**.

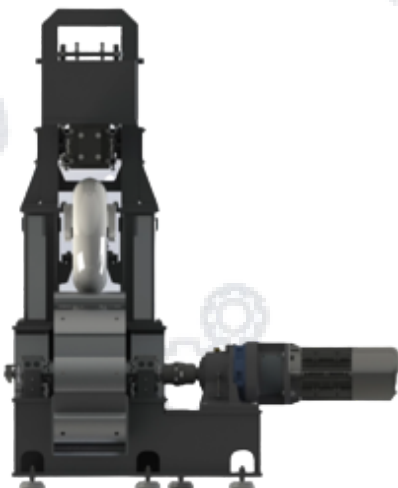

The extreme flexibility allows the testing of suspensions in both **motorsport** and **motorbike** worlds, especially for:

- Industrial and rail vehicles;
- Racing and competition vehicles;
- Sport and touring vehicles.